

S4

# Schlitzten mit Säge.

Mit Winkel-Anschlag arbeiten

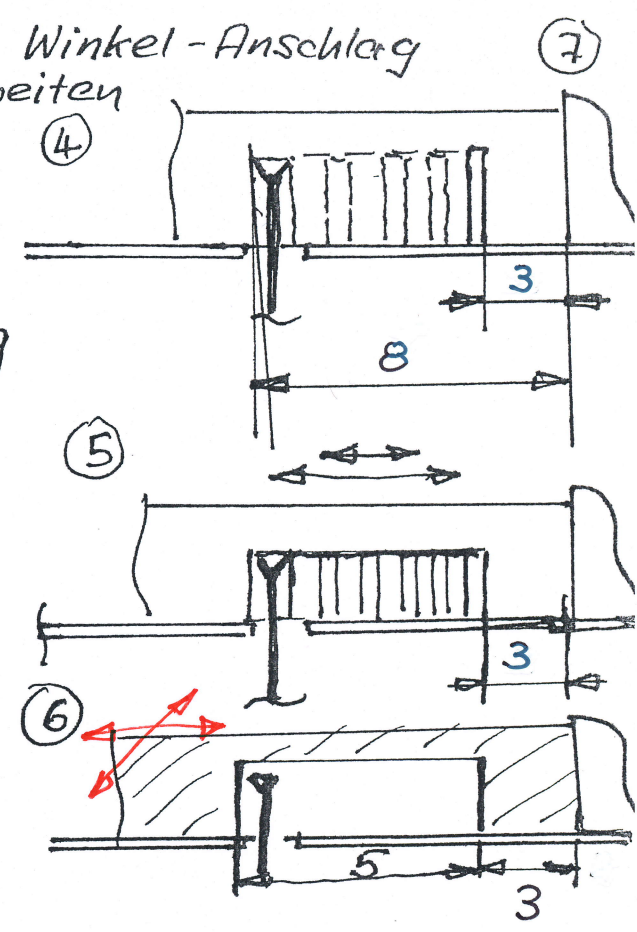
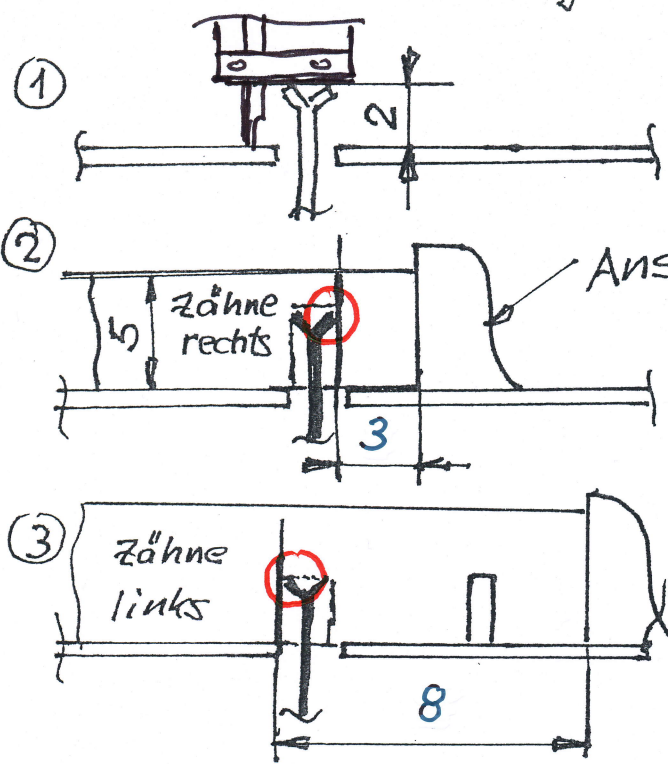

Vorgehen:

- 1 Mit dem Tiefenmass oder der Schieblehre die Tiefe des Schlitzes einstellen
- 2 Die rechte, äussere Distanz des Schlitzes mittels festem Anschlag festlegen. Distanz am rechts geschränkten Zahn messen. Alle Stirnwände auf Umschlag mit dem Winkel-Anschlag sägen.
- 3 Linke Seite des Schlitzes analog der rechten Seite festlegen. Eher knapp messen. Von jetzt an die Stellung des festen Anschlages nicht mehr verändern. Alle Schlitzte auf Umschlag sägen.
- 4 Zwischen den beiden äusseren Schlitzten eine enge Reihe von Schlitzten, mit wenig Zwischenraum herstellen.
- 5 Durch Hin-& Her Bewegungen Holzreste „wegfräsen“. Dabei beachten, dass man auf der äusseren Seite den Schlitz nicht verbreitert. Holz mit Winkelanschlag führen.
- 6 Mit Bewegungen in alle 4 Richtungen Schlitz säubern.

Ohne Kreissäge kann der Schlitz mit der X - Acto und der Laubsäge // oder mit der Fräse hergestellt werden