

7.4 Vereisung am Gasventil

Ursache: Möglicherweise eine gelockerte Befestigungsmutter des Gasventils.
Daher Mutter wieder festdrehen.

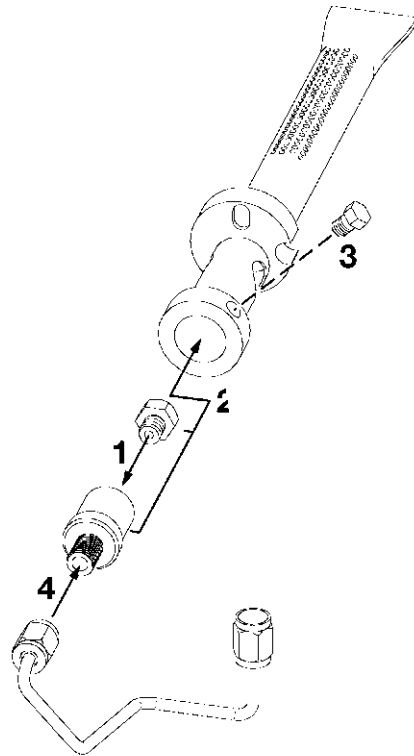

Fig. 25: Einbau der Gasdüse

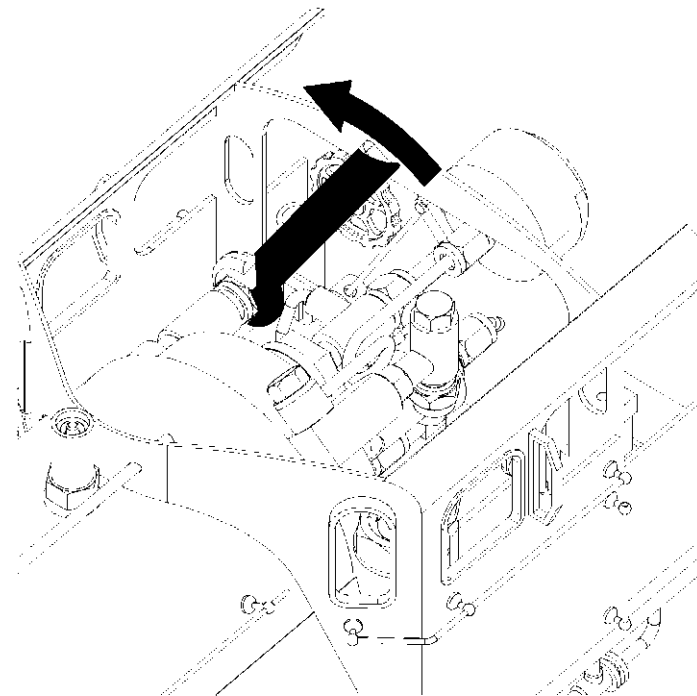

Fig. 26: Vereisung am Gasventil